

CONSTRUÇÃO CIVIL

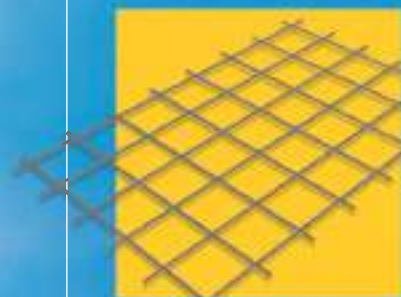
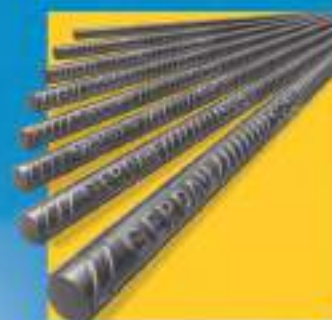

GERDAU
O futuro se molda

VERGALHÃO GERDAU GG 50

Produzido rigorosamente de acordo com as especificações da norma ABNT NBR 7480, o Vergalhão Gerdau GG 50 é fornecido na categoria CA-50, com superfície nervurada e soldável em todas as bitolas e apresentações.

Para se trabalhar com mais praticidade, o Vergalhão Gerdau GG 50 pode vir cortado e dobrado de acordo com seu projeto, o que proporciona economia de tempo, redução de custo e capital de giro, eliminando o desperdício de material e otimizando o canteiro de obras, além de oferecer suporte técnico durante a etapa da armação das ferragens.



Este produto é fabricado em uma Organização cujo sistema de gestão da qualidade é certificado pela ABNT e está em conformidade com a ABNT NBR ISO 9001 e ABNT NBR ISO 14001.



O Vergalhão Gerdau GG 50 pode ser encontrado em:

- Barras retas de 12 metros*, nas bitolas de 6,3mm a 40mm, em feixes de 1.000kg ou 2.000kg
- Barras dobradas em bitolas até 20mm
- Rolos nas bitolas de 6,3mm a 16mm
- Carretéis nas bitolas de 6,3mm a 25mm

* Mediante consulta prévia, poderão ser atendidos pedidos com comprimentos especiais.

Vergalhão Gerdau GG 50 cortado e dobrado:

Economia de tempo, redução de custo e capital de giro na obra.

APLICAÇÕES:

- Estruturas de concreto armado de casas, edifícios, pontes, viadutos, barragens e estradas
- Estruturas pré-moldadas em geral



DIÂMETRO NOMINAL (DN) (mm)	MASSA NOMINAL (kg/m)	TOLERÂNCIA MASSA LINEAR (%)	ENSAIO DE TRAÇÃO (VALORES MÍNIMOS)			DIÂMETRO DO PINO PARA DOBRAMENTO A 180° (mm)
			RESISTÊNCIA CARACTERÍSTICA DE ESCOAMENTO (fy) (MPa)	LIMITE DE RESISTÊNCIA (MPa)	ALONGAMENTO EM 10ø	
6,3	0,245	± 7	500	1,10 x fy	8%	3 x DN
8,0	0,395					
10,0	0,617					
12,5	0,963					
16,0	1,578	± 5				
20,0	2,466					
25,0	3,853	± 4	6 x DN			
32,0	6,313					
40,0	9,865					

VERGALHÃO CA-60 GERDAU

O Vergalhão CA-60 Gerdau é conhecido pela segurança e pela alta resistência, proporcionando estruturas de concreto armado mais leves para diversos tipos de projetos.

Como todos os vergalhões da Gerdau, é produzido de acordo com a norma ABNT NBR 7480, possui superfície nervurada e é soldável em todas as bitolas e apresentações.



Este produto é fabricado em uma Organização cujo sistema de gestão da qualidade é certificado pela ABNT e está em conformidade com a ABNT NBR ISO 9001 e ABNT NBR ISO 14001.



O Vergalhão CA-60 Gerdau pode ser encontrado em:

- Rolos de 200 kg
- Barras de 12 metros de comprimento, retas ou dobradas, em feixes de 1.000 kg ou 2.000kg
- Bitolas: de 4,2mm a 9,5mm*



APLICAÇÕES:

- Estruturas de concreto armado
- Estruturas pré-moldadas
- Produção de armaduras industrializadas

DIÂMETRO NOMINAL (DN) (mm)	MASSA NOMINAL (kg/m)	TOLERÂNCIA MASSA LINEAR (%)	ENSAIO DE TRAÇÃO (VALORES MÍNIMOS)			DIÂMETRO DO PINO PARA DOBRAMENTO A 180° (mm)
			RESISTÊNCIA CARACTERÍSTICA DE ESCOAMENTO (fy) (MPa)	LIMITE DE RESISTÊNCIA (fst) (MPa)	ALONGAMENTO EM 10σ	
4,20	0,109	± 6	600	≥ 1,05 fy e ≥ 660	5%	5 x DN
5,00	0,154					
6,00	0,222					
7,00	0,302					
8,00	0,395					
9,50	0,558					

*Verifique as bitolas disponíveis para cada disposição.



VERGALHÃO CA-25 GERDAU

Usado em estruturas de concreto armado, o Vergalhão CA-25 Gerdau é produzido rigorosamente de acordo com as especificações da norma ABNT NBR 7480. Possui superfície lisa e é soldável em todas as bitolas.

O Vergalhão CA-25 Gerdau pode ser encontrado em:

- Barras retas com 12 metros de comprimento, em feixes de 1.000kg ou 2.000kg



APLICAÇÕES:

- Estruturas de concreto armado em geral
- Armaduras de pré-moldados
- Tirantes



Este produto é fabricado em uma Organização cujo sistema de gestão da qualidade é certificado pela ABNT e está em conformidade com a ABNT NBR ISO 9001 e ABNT NBR ISO 14001.

DIÂMETRO NOMINAL (DN) (mm)	MASSA NOMINAL (kg/m)	TOLERÂNCIA MASSA LINEAR (%)	ENSAIO DE TRAÇÃO (VALORES MÍNIMOS)			DIÂMETRO DO PINO PARA DOBRAMENTO A 180° (mm)
			RESISTÊNCIA CARACTERÍSTICA DE ESCOAMENTO (fy) (MPa)	LIMITE DE RESISTÊNCIA (MPa)	ALONGAMENTO EM 10ø	
6,3	0,245	± 7	250	1,20 x fy	18%	2 x DN
8,0	0,395					
10,0	0,617					
12,5	0,963					
16,0	1,578	± 5				
20,0	2,466					
25,0	3,853	± 4	4 x DN			
32,0	6,313					

ARAME RECOZIDO GERDAU

O Arame Recozido Gerdau é muito mais fácil e prático de trabalhar, pois conta com elevado grau de maleabilidade:

- Facilitando seu trabalho em amarrações de armaduras de concreto armado.

Produzido de acordo com a norma ABNT NBR 5589, proporciona resistência à tração de até 40kgf/mm².



Este produto é fabricado em uma Organização cujo sistema de gestão da qualidade é certificado pela ABNT e está em conformidade com a ABNT NBR ISO 9001 e ABNT NBR ISO 14001.



O Arame Recozido Gerdau pode ser encontrado nas opções:

- liso, em rolos de 1kg, 35kg, 50kg, 70kg*
- torcido, em rolos de 1kg e 8kg no BWG18

APLICAÇÕES:

- Amarração de estruturas de concreto armado em geral



BWG Nº	DIÂMETRO NOMINAL (mm)	MASSA NOMINAL (kg/m)
18	1,25	0,010
16	1,65	0,016
14	2,11	0,025
12	2,77	0,047

BWG Nº	DIÂMETRO NOMINAL (mm)	MASSA NOMINAL (kg/m)
10	3,40	0,071
8	4,19	0,108
4	6,04	0,225

* Consultar disponibilidade para cada bitola.



TELA SOLDADA NERVURADA GERDAU

Produzida com a qualidade e a garantia de procedência do aço CA-60 Gerdau e/ou GG 50, é soldada em todos os pontos de cruzamento, o que assegura melhor ancoragem, ligando os elementos estruturais, além de proporcionar excelente controle de fissuramento. Com segurança e economia, a Tela Soldada Nervurada Gerdau é ideal para a construção de lajes em concreto armado, pisos industriais e estruturas pré-moldadas e paredes de concreto.



Este produto é fabricado em uma Organização cujo sistema de gestão da qualidade é certificado pela ABNT e está em conformidade com a ABNT NBR ISO 9001 e ABNT NBR ISO 14001.



Identificação de qualidade GERDAU GG 50 gravada no produto.



Identificação de qualidade Gerdau 60 gravada no produto.

APLICAÇÕES:

- Lajes de edifícios e casas
- Pisos Industriais
- Pavimentos
- Paredes de concreto
- Pré-moldados de concreto
- Paredes de túneis

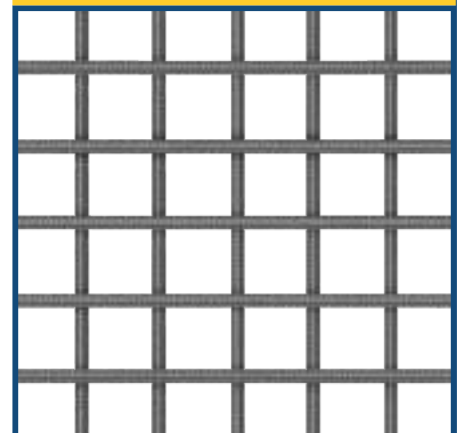



AÇO CA-60	ESPAÇAMENTO ENTRE FIOS (cm)		BITOLAS DOS FIOS (mm)		ÁREA DE AÇO (cm ² /m)		APRESENTAÇÃO	DIMENSÃO (m)		MASSA NOMINAL	
	DESIGNAÇÃO	LONG.	TRANSV.	LONG.	TRANSV.	LONG.		TRANSV.	ROLO/PAINEL	LARGURA	COMPR.
Q 61	15	15	3,4	3,4	0,61	0,61	PAINEL	2,45	6,00	0,97	14,3
Q 75	15	15	3,8	3,8	0,75	0,75				1,21	17,8
Q 92	15	15	4,2	4,2	0,92	0,92				1,48	21,8
Q 113	10	10	3,8	3,8	1,13	1,13				1,80	26,5
Q 138	10	10	4,2	4,2	1,38	1,38				2,20	32,3
Q 158*	15	15	5,5	5,5	1,58	1,58				2,54	37,3
Q 166	10	10	4,6	4,6	1,66	1,66				2,63	38,7
Q 196	10	10	5,0	5,0	1,96	1,96				3,11	45,7
Q 238	10	10	5,5	5,5	2,38	2,38				3,77	55,3
Q 257*	15	15	7,0	7,0	2,57	2,57				4,11	60,4
Q 283	10	10	6,0	6,0	2,83	2,83				4,48	65,9
Q 335	15	15	8,0	8,0	3,35	3,35				5,37	78,9
Q 385	10	10	7,0	7,0	3,85	3,85				6,10	89,7
Q 473*	15	15	9,5	9,5	4,73	4,73				7,56	111,2
Q 503	10	10	8,0	8,0	5,03	5,03				7,97	117,2
Q 591*	12	12	9,5	9,5	5,91	5,91				9,41	138,3
Q 709	10	10	9,5	9,5	7,09	7,09	11,23	165,1			
Q 785	10	10	10,0	10,0	7,85	7,85	12,46	183,1			
T 92	30	15	4,2	4,2	0,46	0,92	PAINEL	2,45	6,00	1,12	16,5
T 113	30	10	3,8	3,8	0,38	1,13				1,22	17,9
T 138	30	10	4,2	4,2	0,46	1,38				1,49	21,9
T 166	30	10	4,6	4,6	0,55	1,66				1,78	26,2
T 196	30	10	5,0	5,0	0,65	1,96				2,11	31,0
T 238	30	10	5,5	5,5	0,79	2,38				2,55	37,5
T 283	30	10	6,0	6,0	0,94	2,83				3,03	44,5
T 335	30	15	6,0	8,0	0,94	3,35				3,45	50,7
T 385	30	10	6,0	7,0	0,94	3,85				4,13	60,7
T 503	30	10	6,0	8,0	0,94	5,03	4,76	70,0			
L 113	10	30	3,8	3,8	1,13	0,38	PAINEL	2,45	6,00	1,21	17,7
L 138	10	30	4,2	4,2	1,38	0,46				1,47	21,6
L 166	10	30	4,6	4,6	1,66	0,55				1,69	24,8
L 196	10	30	5,0	5,0	1,96	0,65				2,09	30,7
L 238	10	30	5,5	5,5	2,38	0,79				2,62	38,5
L 283	10	30	6,0	6,0	2,83	0,94				3,00	44,1
L 335	15	30	8,0	6,0	3,35	0,94				3,48	51,2
L 385	10	30	7,0	6,0	3,85	0,94				3,91	57,5
L 503	10	30	8,0	6,0	5,03	0,94				4,77	70,1
L 709	10	30	9,5	6,0	6,36	0,94				5,84	85,9
L 785	10	30	10	6	7,85	0,94	7,03	103,3			
R 138 *	10	15	4,2	4,2	1,38	0,92	PAINEL	2,45	6,00	1,83	26,9
R 166 *	10	15	4,6	4,6	1,66	1,11				2,11	32,4
R 196 *	10	15	5,0	5,0	1,96	1,31				2,60	38,2
R 238 *	10	15	5,5	5,5	2,38	1,58				3,15	46,3
R 283 *	10	15	6,0	6,0	2,83	1,88				3,74	55,0
M 138 *	10	20	4,2	4,2	1,38	0,69	PAINEL	2,45	6,00	1,65	24,3
M 166 *	10	20	4,6	4,6	1,66	0,83				1,98	29,2
M 196 *	10	20	5,0	5,0	1,96	0,98				2,34	34,4
M 238 *	10	20	5,5	5,5	2,38	1,19				2,84	41,7
M 283 *	10	20	6,0	6,0	2,83	1,41				3,37	49,5
M 385 *	10	20	7,0	7,0	3,85	1,92				4,59	67,52

Obs.: Outras dimensões e bitolas sob consulta.

* Telas produzidas sob encomenda.

BARRA DE TRANSFERÊNCIA GERDAU

A Barra de Transferência Gerdau é usada entre as placas de concreto armado para distribuir as cargas sobre o piso, por isso é indispensável na construção de pisos e pavimentos de concreto armado. Conta com a qualidade do aço Gerdau.



Este produto é fabricado em uma Organização cujo sistema de gestão da qualidade é certificado pela ABNT e está em conformidade com a ABNT NBR ISO 9001 e ABNT NBR ISO 14001.

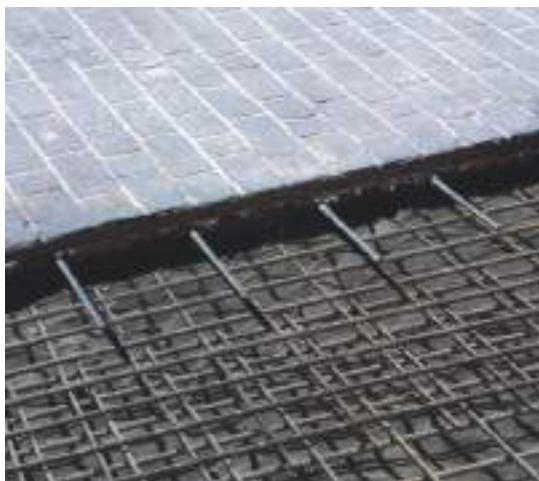

Usando a BTG, você obtém pisos de qualidade.

A Barra de Transferência Gerdau pode ser encontrada na opção:

■ Lisa e retilínea.*

APLICAÇÕES:

- Pisos industriais
- Pavimentos de concreto
- Pavimentos aeroportuários
- Garagens

DESIGNAÇÃO DO PRODUTO	DIÂMETRO NOMINAL DA BARRA (mm)	COMPRIMENTO DA BARRA (cm)	PESO NOMINAL DA BARRA (kg)	QUANTIDADE DE BARRAS POR FEIXES (pç)
BTG 12	12,5	50	0,48	75
		50	0,79	
BTG 16	16	40	0,63	45
		35	0,55	
		50	1,23	
BTG 20	20	40	0,99	30
		35	0,86	
		50	1,93	
BTG 25	25	40	1,54	20
		35	1,35	
		50	3,16	
BTG 32	32	50	3,16	10

* Outras dimensões sob consulta.



TRELIÇA GERDAU

A Treliça Gerdau é fabricada com aço CA-60 nervurado, que permite melhor aderência ao concreto. Possui grande capacidade de vencer grandes vãos e suportar altas cargas com toda a segurança.

Benefícios para o processo de construção de lajes com a Treliça Gerdau:

- Redução do uso de formas e escoramentos;
- Redução do custo com mão de obra;
- Racionalização na execução e na organização do canteiro de obras;
- Maior rapidez na montagem.



Este produto é fabricado em uma Organização cujo sistema de gestão da qualidade é certificado pela ABNT e está em conformidade com a ABNT NBR ISO 9001 e ABNT NBR ISO 14001.

A Treliça Gerdau pode ser encontrada em:

- Comprimentos de 8m, 10m e 12m
- Feixes de aproximadamente 65kg
- Alturas de 6cm a 25cm

APLICAÇÕES:

- Lajes pré-moldadas treliçadas
- Lajes planas treliçadas e painéis
- Lajes treliçadas autoportantes
- Espaçadores



DESIGNAÇÃO GERDAU	DESIGNAÇÃO CONFORME ABNT NBR 14859:3	MASSA NOMINAL (kg/m)	ALTURA (cm)	DIÂMETROS (mm)		
				BANZO SUPERIOR	DIAGONAL	BANZO INFERIOR
TG 6 L	TR 06644	0,704	6	6,0	4,2	4,2
TG 8 L	TR 08644	0,735	8	6,0	4,2	4,2
TG 8 M	TR 08645	0,821	8	6,0	4,2	5,0
TG 12 M	TR 12645	0,886	12	6,0	4,2	5,0
TG 12 R	TR 12646	1,016	12	6,0	4,2	6,0
TG 16 L	TR 16745	1,032	16	7,0	4,2	5,0
TG 16 R	TR 16746	1,168	16	7,0	4,2	6,0
TG 20 L	TR 20745	1,111	20	7,0	4,2	5,0
TG 20 R	TR 20756	1,446	20	7,0	5,0	6,0
TG 25 L	TR 25856	1,686	25	8,0	5,0	6,0
TG 25 R	TR 25857	1,855	25	8,0	5,0	7,0



MALHA POP GERDAU

Produzida com aço CA-60 nervurado Gerdau e soldada em todos os pontos de cruzamento, garante maior segurança para pisos e lajes, evitando trincas, fissuras e embarrigamentos.



Este produto é fabricado em uma Organização cujo sistema de gestão da qualidade é certificado pela ABNT e está em conformidade com a ABNT NBR ISO 9001 e ABNT NBR ISO 14001.

A Malha POP Gerdau é fornecida em:

- Quatro tipos, de acordo com a necessidade da obra, nas dimensões 2m x 3m

TIPO	MALHA (cm)	BITOLA DOS FIOS (mm)	LARGURA (m)	COMPRIMENTO (m)	PESO NOMINAL (kg/painel)	APLICAÇÕES*
Leve	20 x 20	3,4	2,00	3,00	4,3	Ferragem para lajes pré-fabricadas ou treliçadas de cobertura, contrapisos e calçadas residenciais, argamassa de proteção para impermeabilização.
Média	15 x 15	3,4	2,00	3,00	6,0	Ferragem para lajes pré-fabricadas ou treliçadas de pisos de residências, placas pré-moldadas para execução de muros.
Reforçada	15 x 15	4,2	2,00	3,00	9,0	Ferragem para lajes pré-fabricadas ou treliçadas de pisos de escritórios ou depósitos, placas pré-moldadas para jazigos, pisos de concreto para quadras, garagens e estacionamentos.
Pesada	10 x 10	4,2	2,00	3,00	13,2	Ferragem pronta para piscinas de profundidade de até 1,20 m (armar lado interno e externo das paredes e fundo), pisos de concreto para postos de gasolina e depósitos leves.

* Sugestões de utilização. Para mais informações, consulte um profissional especializado.

COLUNA PRONTA GERDAU

A Coluna Pronta Gerdau já vem pronta para uso. Possui total garantia de qualidade, pois é feita com Vergalhão Gerdau GG 50 e estribo* de aço CA-60 Gerdau, unidos por sonda ponto. Possui espaçamento uniforme de 20cm entre os estribos, com comprimento de 6m**. A Coluna Pronta Gerdau proporciona uma construção com mais qualidade, praticidade e rapidez, além de mais segurança e economia para sua obra.

Antes de construir, consulte sempre um profissional habilitado, para as devidas orientações quanto ao projeto estrutural e a correta execução da obra.



Este produto é fabricado em uma Organização cujo sistema de gestão da qualidade é certificado pela ABNT e está em conformidade com a ABNT NBR ISO 9001 e ABNT NBR ISO 14001.



APLICAÇÕES:

- Colunas
- Vigas
- Baldrame
- Vergas
- Muros



DIMENSÕES ** A X B (cm)	FERRAGEM PRINCIPAL GERDAU GG 50 (mm)	MASSA NOMINAL *** (kg/peça)
7 x 14	8,0	10,81
7 x 14	10,0	16,13
7 x 17	8,0	11,03
7 x 17	10,0	16,28
7 x 20	8,0	11,21
7 x 20	10,0	16,34

DIMENSÕES ** A X B (cm)	FERRAGEM PRINCIPAL GG 50 (mm)	MASSA NOMINAL *** (kg/peça)
7 x 27	8,0	11,97
7 x 27	10,0	17,10
9 x 14	8,0	10,90
9 x 14	10,0	16,22
10 x 20	10,0	16,61
15 x 15	8,0	11,33

* Estribos com bitola de 4,2mm, em CA-60 nervurado.

** Dimensões especiais sob consulta.

*** Pesos referentes às colunas de 6m.

Obs.: A Coluna Pronta Gerdau é fabricada a partir da Tela para Coluna Gerdau.

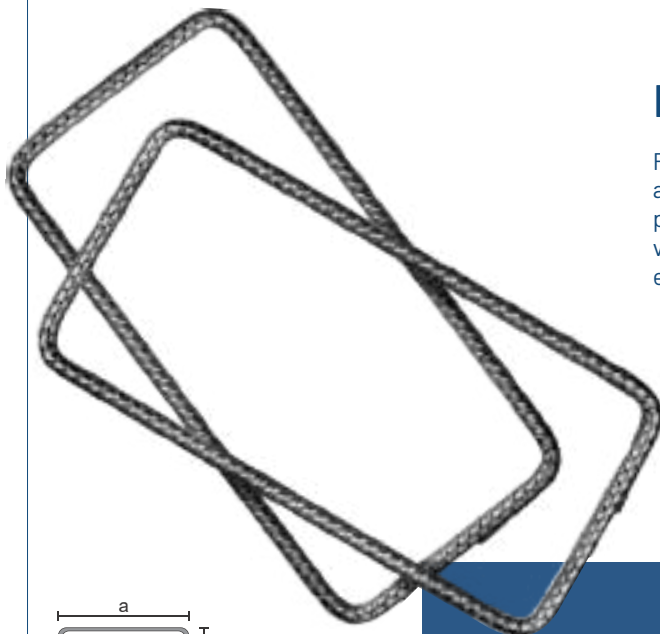

ESTRIBO NERVURADO GERDAU

Feito com Vergalhão CA-60 Nervurado Gerdau, que proporciona maior aderência do aço com concreto, está disponível na bitola 4,2mm e padronizado em formatos quadrados e retangulares. Simples de usar, já vem pronto, com medidas exatas, reduzindo o tempo de armação das vigas e das colunas.



Este produto é fabricado em uma Organização cujo sistema de gestão da qualidade é certificado pela ABNT e está em conformidade com a ABNT NBR ISO 9001 e ABNT NBR ISO 14001.

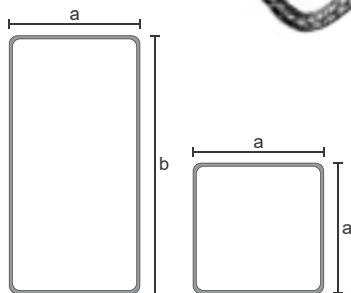

■ Use o Estribo Nervurado Gerdau, prático e econômico, feito na medida da sua necessidade

APLICAÇÕES:

- Colunas
- Vigas
- Baldrame
- Vergas
- Muros



DIMENSÕES A x B (cm)	BITOLAS (mm) AÇO CA-60	PESO NOMINAL PARA 100 ESTRIBOS (kg)
7 x 12	4,2	4,80
7 x 14	4,2	5,23
7 x 17	4,2	5,90
7 x 20	4,2	6,54
7 x 22	4,2	7,00
7 x 25	4,2	7,63
7 x 27	4,2	8,00
9 x 15	4,2	6,32
9 x 20	4,2	7,41
10 x 15	4,2	6,54
10 x 20	4,2	7,20
10 x 25	4,2	8,30
12 x 12	4,2	6,32
12 x 17	4,2	7,00
12 x 22	4,2	8,00
12 x 27	4,2	9,11
15 x 15	4,2	7,20
15 x 20	4,2	8,30
15 x 25	4,2	9,40
17 x 17	4,2	8,00
17 x 27	4,2	10,20



TELA SOLDADA NERVURADA GERDAU PARA TUBO

Produzida com aço CA-60 Gerdau, soldada em todos os pontos de cruzamento, consegue atingir elevados índices de qualidade em escoamento e resistência.

Pode ser fornecida em rolos, nos tipos macho e fêmea (MF) ou ponta e bolsa (PB), com diferentes dimensões, apropriadas às suas necessidades.

APLICAÇÕES:

- Tubos
- Galerias de águas pluviais, esgotos sanitários e redes de drenagem



DESIGNAÇÃO	MALHA (cm) Long. x Transv.	DIÂMETRO (mm) Long. x Transv.	APRESENTAÇÃO	LARGURA (m)		COMPRIMENTO (m)	MASSA NOMINAL				
							kg/m ²	kg/peça			
MF 113	10 x 20	3,8 x 3,4	ROLO	0,975		120	1,27	148,6			
PB 113		3,8 x 3,4		1,12	1,65		1,31	176,1	259,4		
MF 138		4,2 x 3,4		0,975			1,47	172,0			
PB 138		4,2 x 3,4		1,12	1,65		1,53	205,6	302,9		
MF 166		4,6 x 3,4		0,975			1,69	198,1			
PB 166		4,6 x 3,4		1,12	1,65		1,75	235,6	346,5		
MF 196		5,0 x 3,4		0,975			1,94	227,0			
PB 196		5,0 x 3,4		1,12	1,65		2,01	270,1	398,0		
MF 238		5,5 x 3,4		0,975			2,27	132,6			
PB 238		5,5 x 3,4		1,12	1,65		2,35	158,1	232,7		
MF 283		6,0 x 4,2		0,975			2,82	165,0			
PB 283		6,0 x 4,2		1,12	1,65		2,94	197,6	291,1		
									60		



PREGO GERDAU

TRADIÇÃO E CONFIANÇA EM CADA APLICAÇÃO!

A Gerdau fabrica pregos para diversas aplicações, compondo uma linha com mais de 1.000 itens à disposição do cliente, em mais de 100 mil pontos de venda em todo o país.

Os pregos Gerdau possuem compromisso com a qualidade, durabilidade e segurança, o que levou o produto a ser sinônimo de tradição e confiança.



Este produto é fabricado em uma Organização cujo sistema de gestão da qualidade é certificado pela ABNT e está em conformidade com a ABNT NBR ISO 9001 e ABNT NBR ISO 14001.

TIPO	DIMENSÕES (JPXLPP)	DIMENSÕES (POLXBWG)	APLICAÇÃO	
PREGO COM CABEÇA	15 X 15	1.1/4 X 13	Ripas, telhados e caixarias para frutas e verduras.	
PREGO COM CABEÇA	15 X 18	1.1/2 X 13		
PREGO COM CABEÇA	16 X 21	2 X 12	Lambris, carpintaria e móveis.	
PREGO COM CABEÇA	16 X 24	2.1/4 X 12		
PREGO COM CABEÇA	17 X 21	2 X 11	Escoramentos, caibros, caixas/fôrmas para concreto, assoalhos de carroceiras, alinhamentos, fechamento de fôrmas, escadas e portal.	
PREGO COM CABEÇA	17 X 27	2.1/2 X 11		
PREGO COM CABEÇA	18 X 24	2.1/4 X 10		
PREGO COM CABEÇA	18 X 27	2.1/2 X 10		
PREGO COM CABEÇA	18 X 30	2.3/4 X 10		
PREGO COM CABEÇA	19 X 33	3 X 9		
PREGO COM CABEÇA	19 X 36	3.1/4 X 9		
PREGO COM CABEÇA	19 X 39	3.1/2 X 9		
PREGO COM CABEÇA DUPLA	17 X 27	2.1/2 X 11		Fechamento de fôrmas, fixação dos apuradores, escoramento de lajes, estruturas de bandejas e estruturas temporárias.
PREGO COM CABEÇA DUPLA	18 X 27	2.1/2 X 10		
PREGO COM CABEÇA DUPLA	18 X 30	2.3/4 X 10		

PERFIS ESTRUTURAIS GERDAU

Laminados nas formas I e H, os Perfis Estruturais Gerdau apresentam mesas paralelas, que permitem melhores soluções de ligações, encaixes e acabamentos estruturais. Seguindo rigorosamente as especificações das normas ABNT NBR 15980 e ASTM A6/A6M, são disponibilizados para pronta entrega, em aço de alta resistência ASTM A572 Grau 50, no comprimento padrão de 12 metros, para todas as bitolas, entre 150 e 610mm de altura.

Obs.: Outros aços e comprimentos podem ser fornecidos mediante consulta à equipe técnica da Gerdau.



Este produto é fabricado em uma Organização cujo sistema de gestão da qualidade é certificado pela ABNT e está em conformidade com a ABNT NBR ISO 9001 e ABNT NBR ISO 14001.

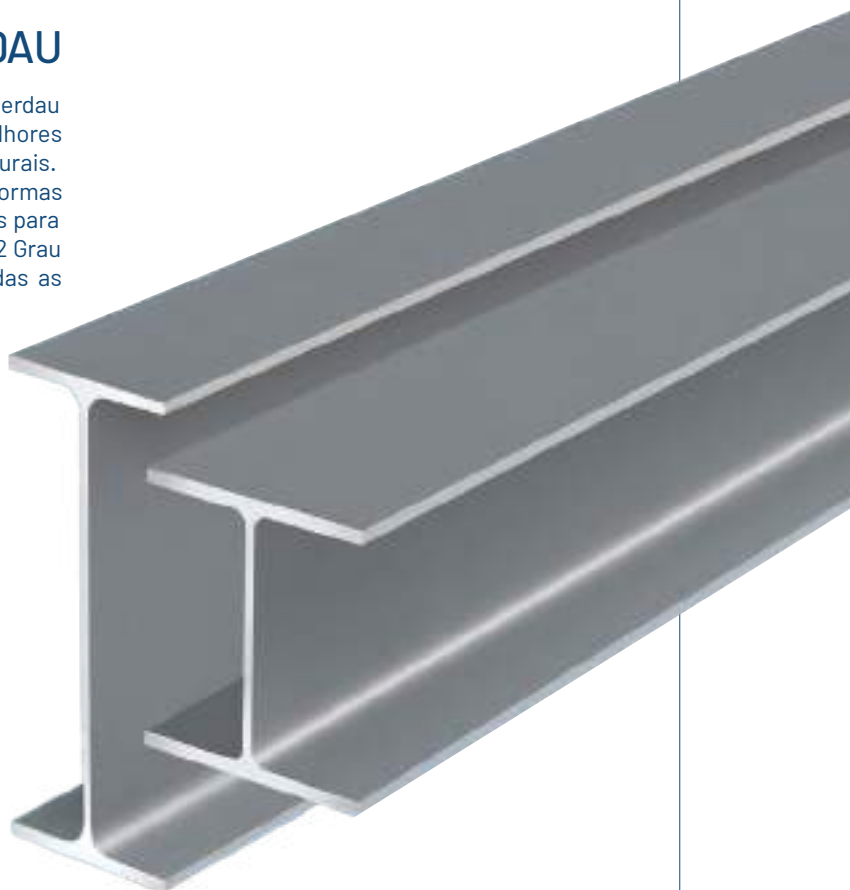

APLICAÇÕES:

- Edifícios de andares múltiplos
- Estacas metálicas para fundações e contenções
- Galpões e construções industriais
- Pontes e viadutos, etc.



mais.gerdau.com.br

Nos siga nas redes:



ACESSE O QR CODE E
CONHEÇA A LINHA DE
PRODUTOS DA GERDAU



GERDAU
O futuro se molda